

Система менеджмента качества (СМК)
ООО «Воля» сертифицирована
на соответствие
требованиям
стандарта
ISO 9001:2008



Сертифицировано
Русским Регистром



СТЕЛЛАЖ «КАСКАД»

для теплицы Фермер-7,5

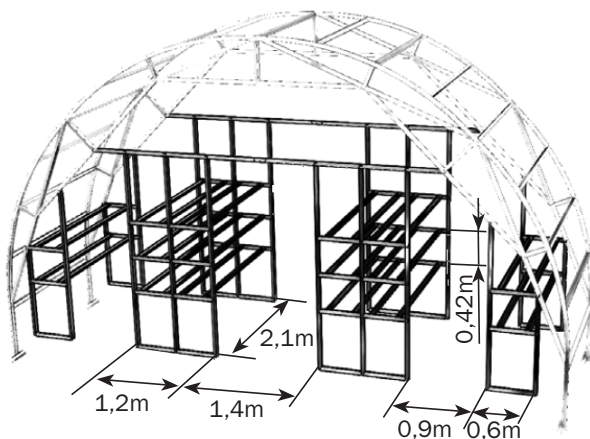

Технический паспорт

стр.2-3

Инструкция по сборке

стр.4-15



Сборку и эксплуатацию стеллажа следует осуществлять строго в соответствии с инструкцией и правилами эксплуатации, изложенными в техническом паспорте. Технический паспорт обязательно сохранить.



Стеллажи устанавливаются только в теплицы «Фермер 7,5» в рядовые секции. В торцевых секциях установка невозможна.

Описание

Стеллажи «Каскад» для теплиц Фермер -7,5 предназначены для выращивания рассады и низкорослых сельскохозяйственных культур методом многоярусной технологии, которая дает наибольшую энергетическую эффективность тепличному выращиванию.

Стеллажи встраиваются в каркас теплицы посекционно в произвольных комбинациях центральных и боковых комплектов.

Длина стеллажей вдоль теплицы набирается из базовых комплектов и добавочных комплектов, добавляющих длину стеллажей. Длина одного установленного комплекта соответствует межросеточному расстоянию по фермам теплицы и составляет 2132 мм.

Полный комплект стеллажей одной секции теплицы (16 полок размером 0,6х2,1м) дает 20 м² полезной площади. Таким образом многоярусность увеличивает полезную площадь в 2,6 раза (с учетом необходимости проходов).

Стеллажи устанавливаются по грунту с заглублением опорных деталей на 300 мм относительно нулевого уровня теплицы (низ порогов). В случае установки стеллажей на существующую бетонную поверхность стойки стеллажей укорачиваются по месту и закрепляются к полу дополнительными уголками (в комплект не входят). Для устройства поверхности полок стеллажей рекомендуется использовать сотовый поликарбонат размером 0,6х2,1м (в комплект не входят).

Правила эксплуатации

Перед началом эксплуатации стеллаж должен быть собран и установлен в соответствии с инструкцией.

При установке стеллажа третьими лицами покупателю следует проконтролировать качество сборки на соответствие инструкции.

Сборку начинать на месте выкопанных траншей под нижние стяжки стеллажей.

Будьте осторожны при работе с деталями, некоторые из них имеют острые края. При сборке используйте рабочие перчатки и одежду с длинным рукавом.

При использовании многоярусной технологии выращивания следует иметь в виду необходимость дополнительного освещения каждого яруса. Для этого лучше использовать светильники с люминесцентными или светодиодными источниками света. В таких светильниках создается меньше избыточного тепла, которое может быть вредным для растений. Наибольшую эффективность для выращивания дают светильники со специальным спектром света - «фитосвет».

Гарантийные обязательства

1. Предприятие-изготовитель несет ответственность за полноту комплектации.
2. Предприятие-изготовитель несет ответственность за собираемость конструкции в соответствии с инструкцией.
3. Срок предъявления претензий - 24 месяца со дня покупки.

Условия гарантийных обязательств

Гарантийные обязательства не распространяются на случаи:

1. Установка конструкции с нарушением требований инструкции.
2. Нарушение правил эксплуатации.
3. Использование конструкции не по назначению.
4. Наводнения, ураганы, другие стихийные бедствия.

Дата изготовления:

Предприятие - изготовитель: ООО «Воля»
141983, г. Дубна Московской области, пер. Северный д.8.
Предприятие - изготовитель несет ответственность за
качество продукции в соответствии с ГК РФ.
Предприятие оставляет за собой право на
внесение изменений в конструкцию теплицы.

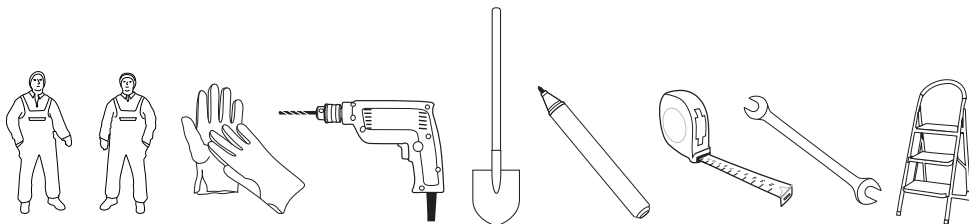

A

Пакет №1	Пакет №2
1 шт	1 шт

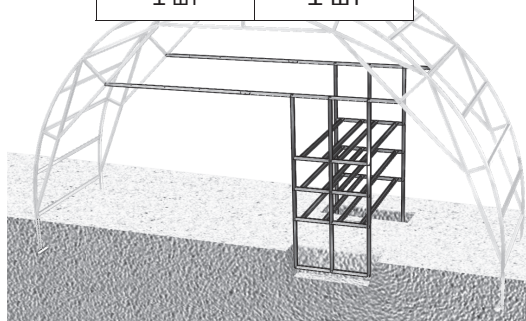
**Пакет №1**

№1 L=2,3m		x4
		x20
		x20
		x20

Пакет №2

№2 L=2,6m		x6
№3 L=0,6m		x16
№4 L=2,0m		x12
		x84
		x84
		x84

a

Пакет №2
1 шт

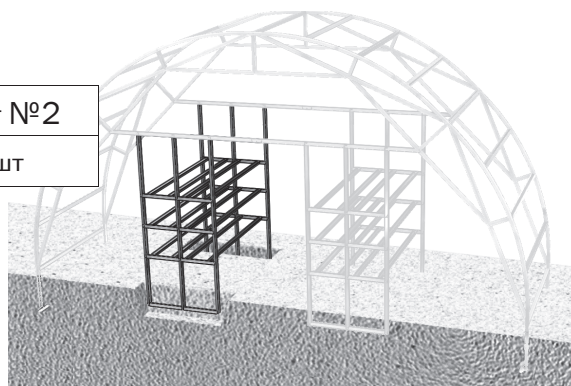
**Б**

Пакет №3
1 шт

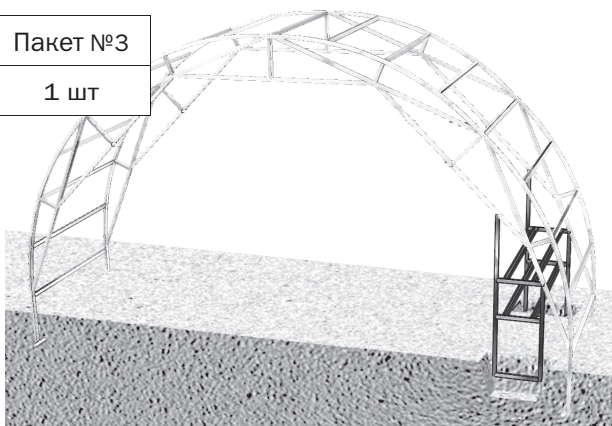
**Пакет №3**

№5 L=2,1m		x2
№6 L=1,2m		x2
№3 L=0,6m		x6
№4 L=2,0m		x4
		x36
		x36
		x36

A+B

Пакет №1	Пакет №2	Пакет №3
1 шт	1 шт	1 шт

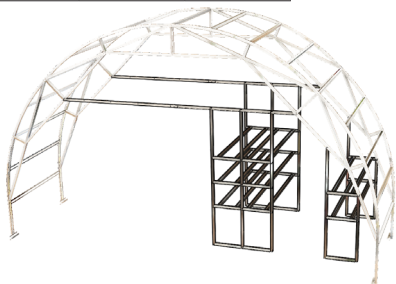

B+B

Пакет №3
2 шт

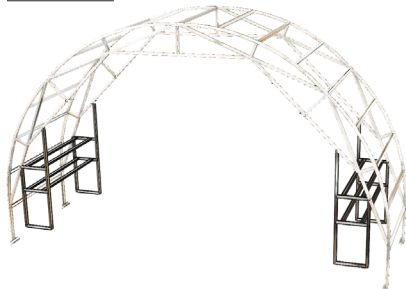

A+a

Пакет №1	Пакет №2
1 шт	2 шт

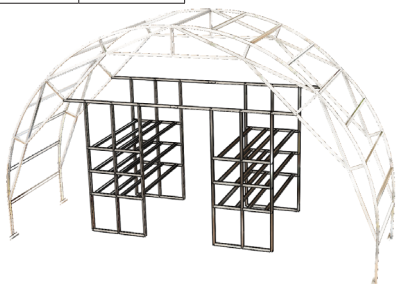

A+a+B

Пакет №1	Пакет №2	Пакет №3
1 шт	2 шт	1 шт

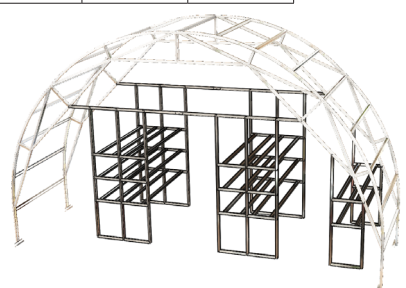

A+B+B

Пакет №1	Пакет №2	Пакет №3
1 шт	1 шт	2 шт

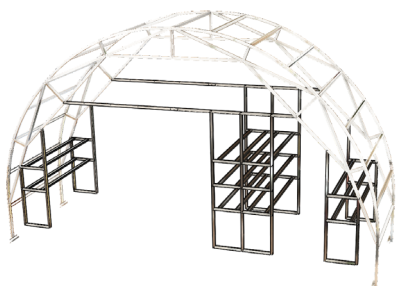

A+a+B+B

Пакет №1	Пакет №2	Пакет №3
1 шт	2 шт	2 шт

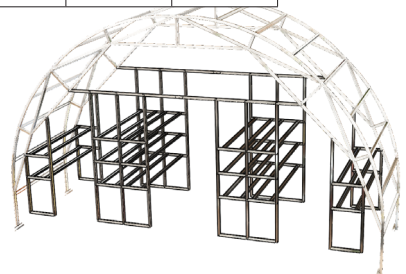



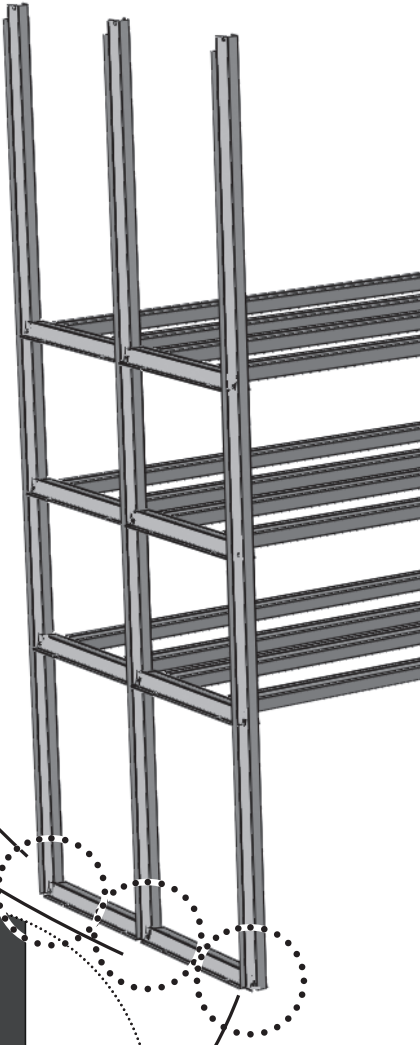
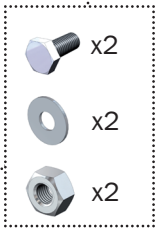
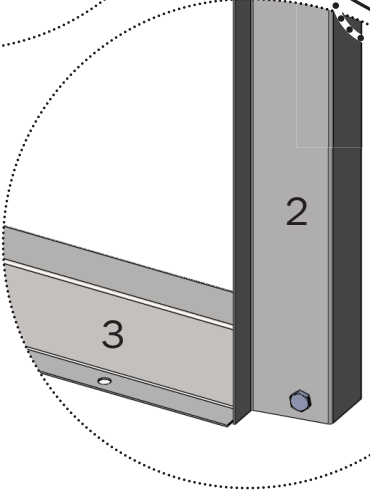
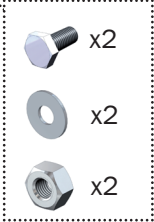
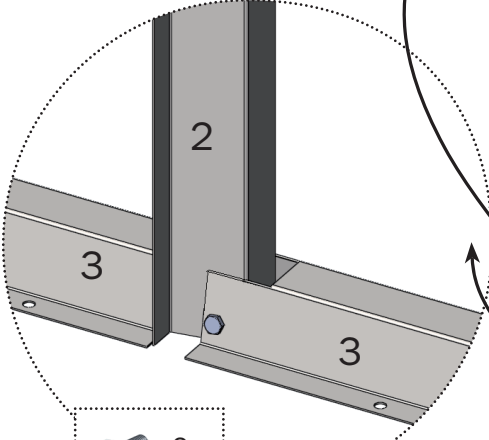
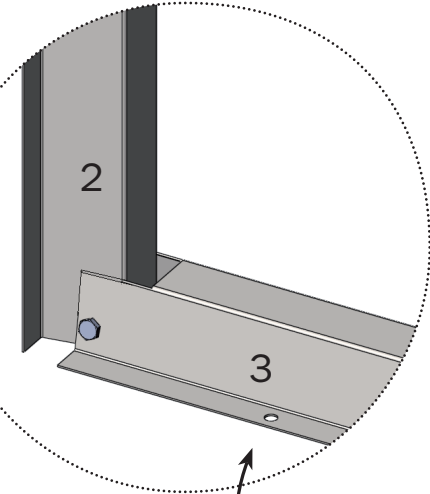
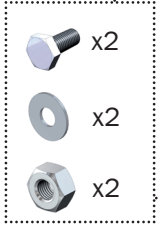

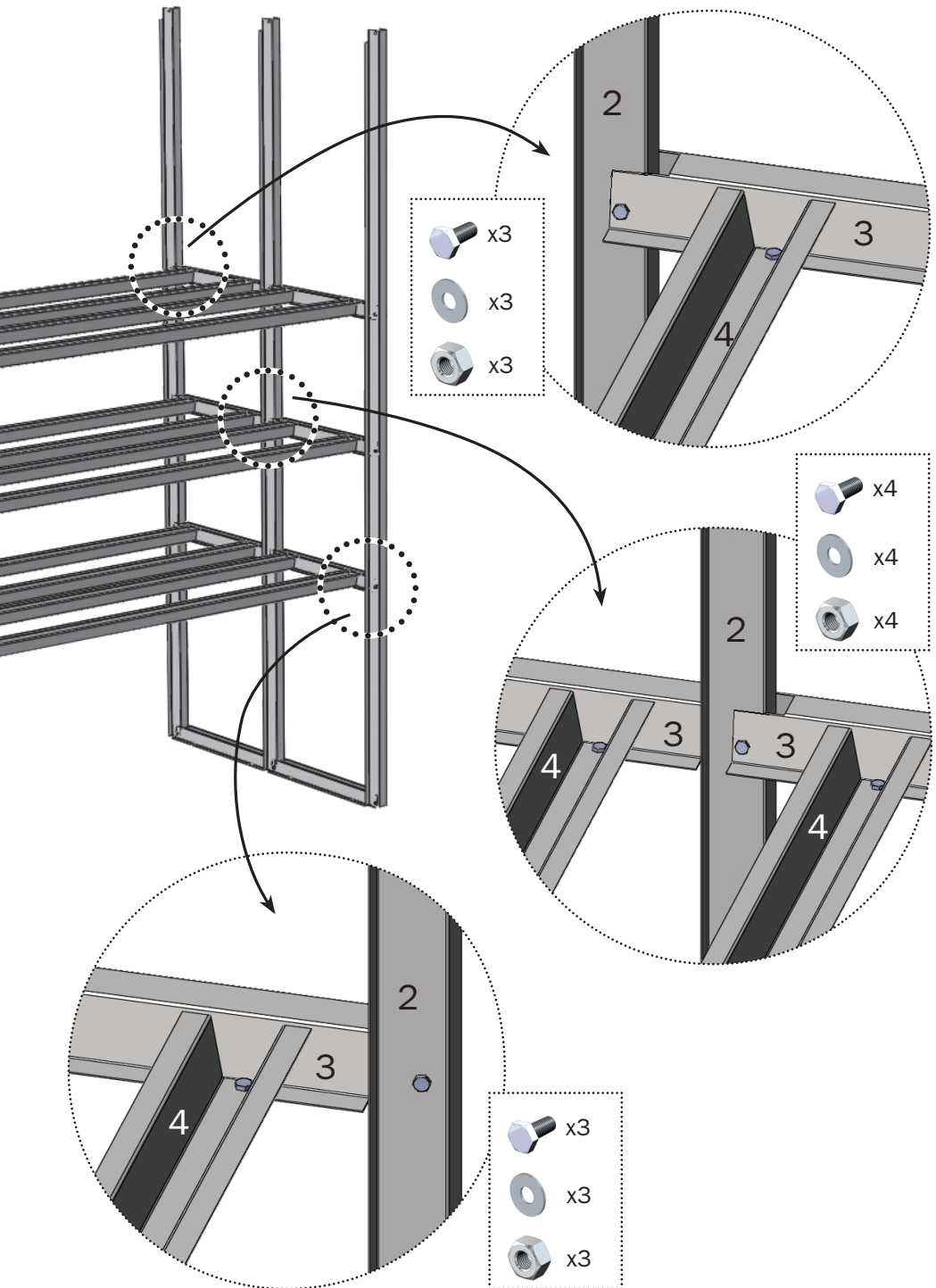
1/A



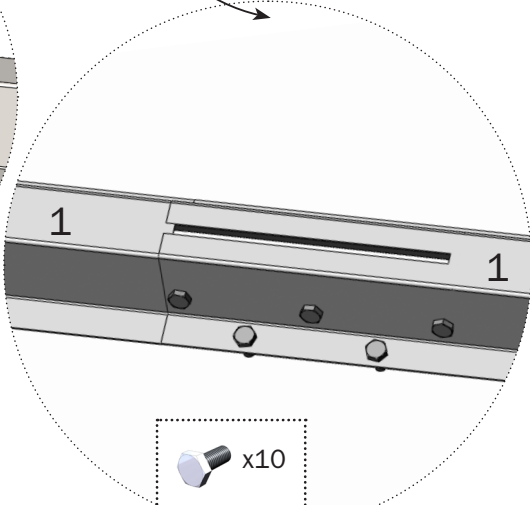
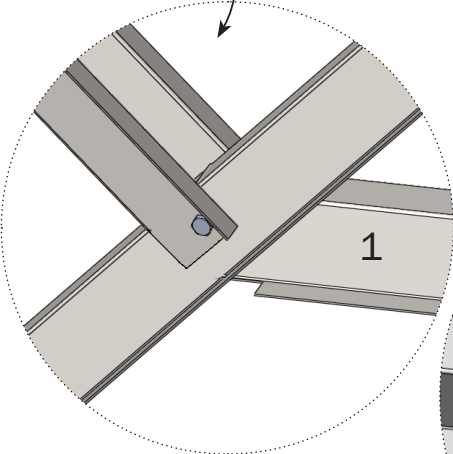
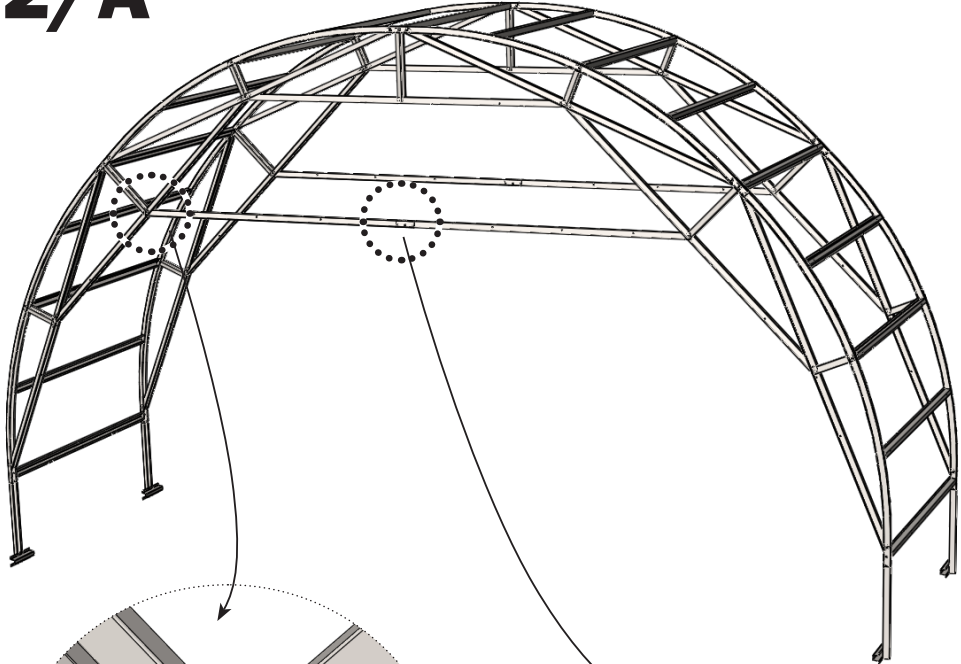





2/A

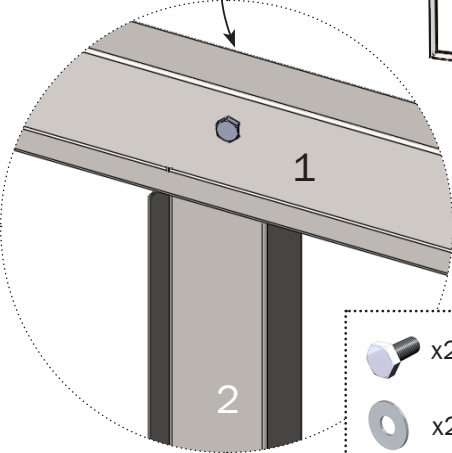
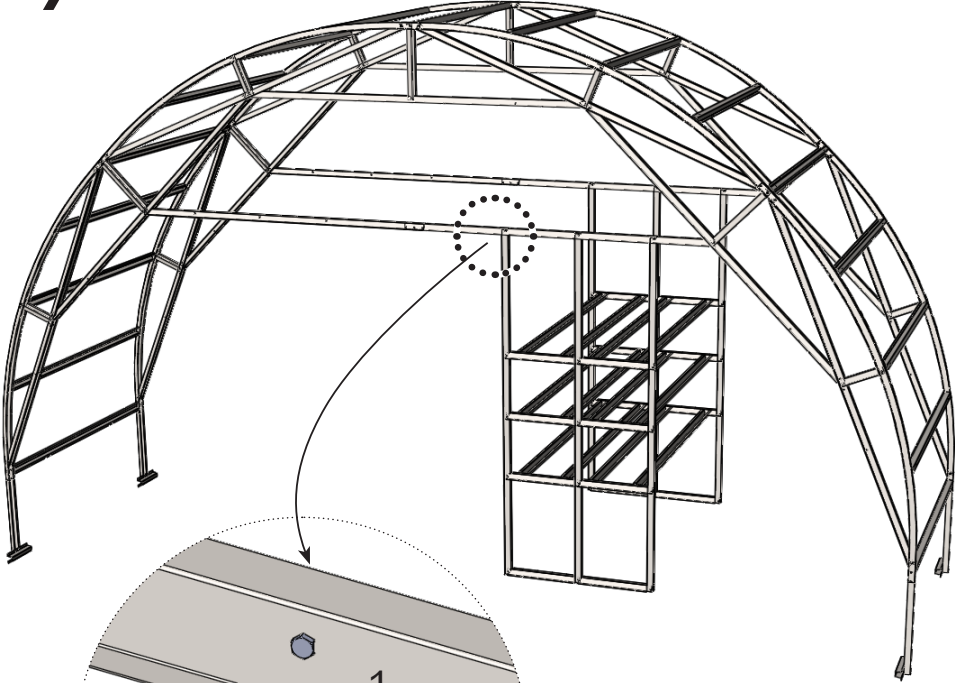

-  x10
-  x10
-  x10

3/A



-  x2
-  x2
-  x2

1/Б

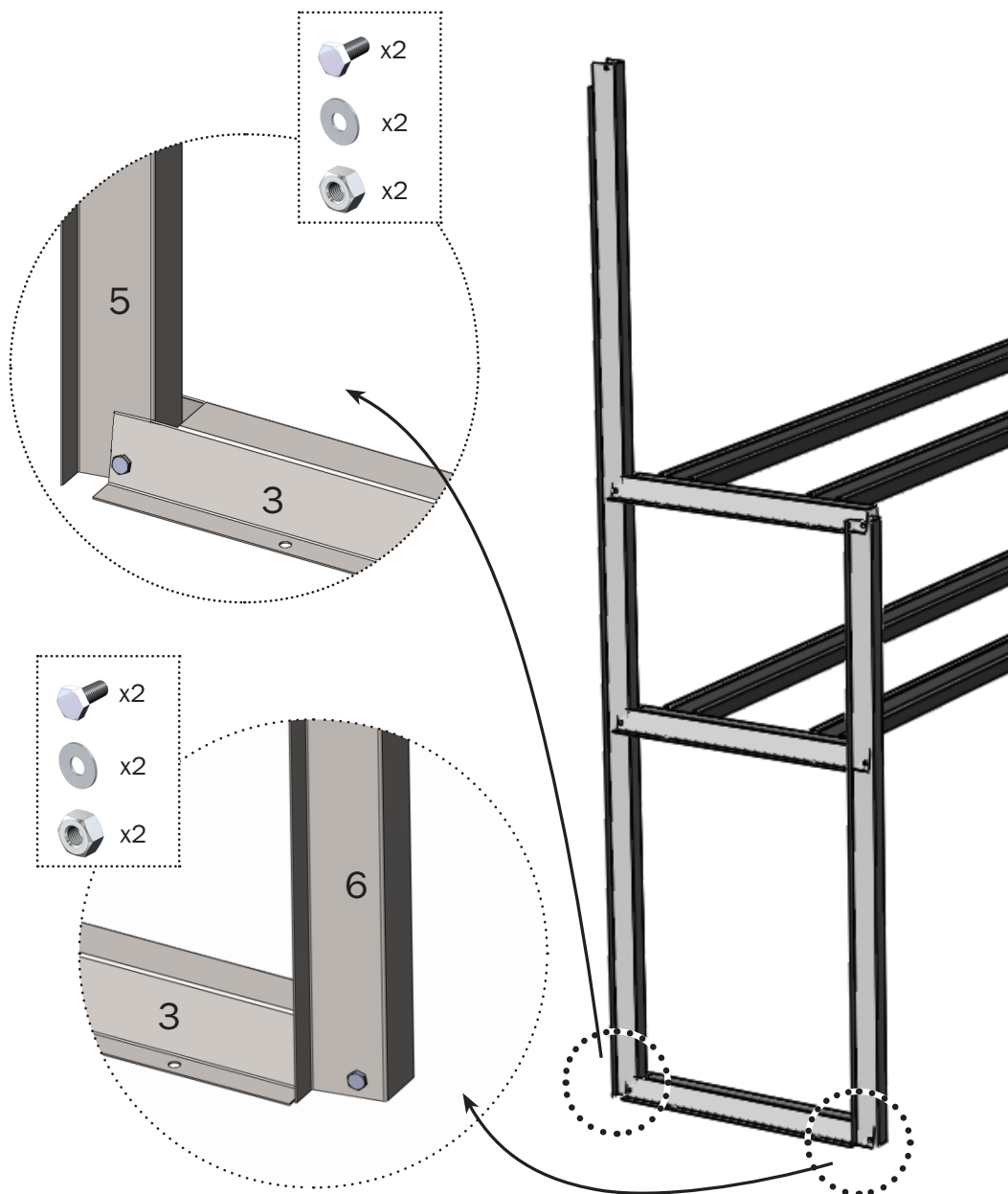

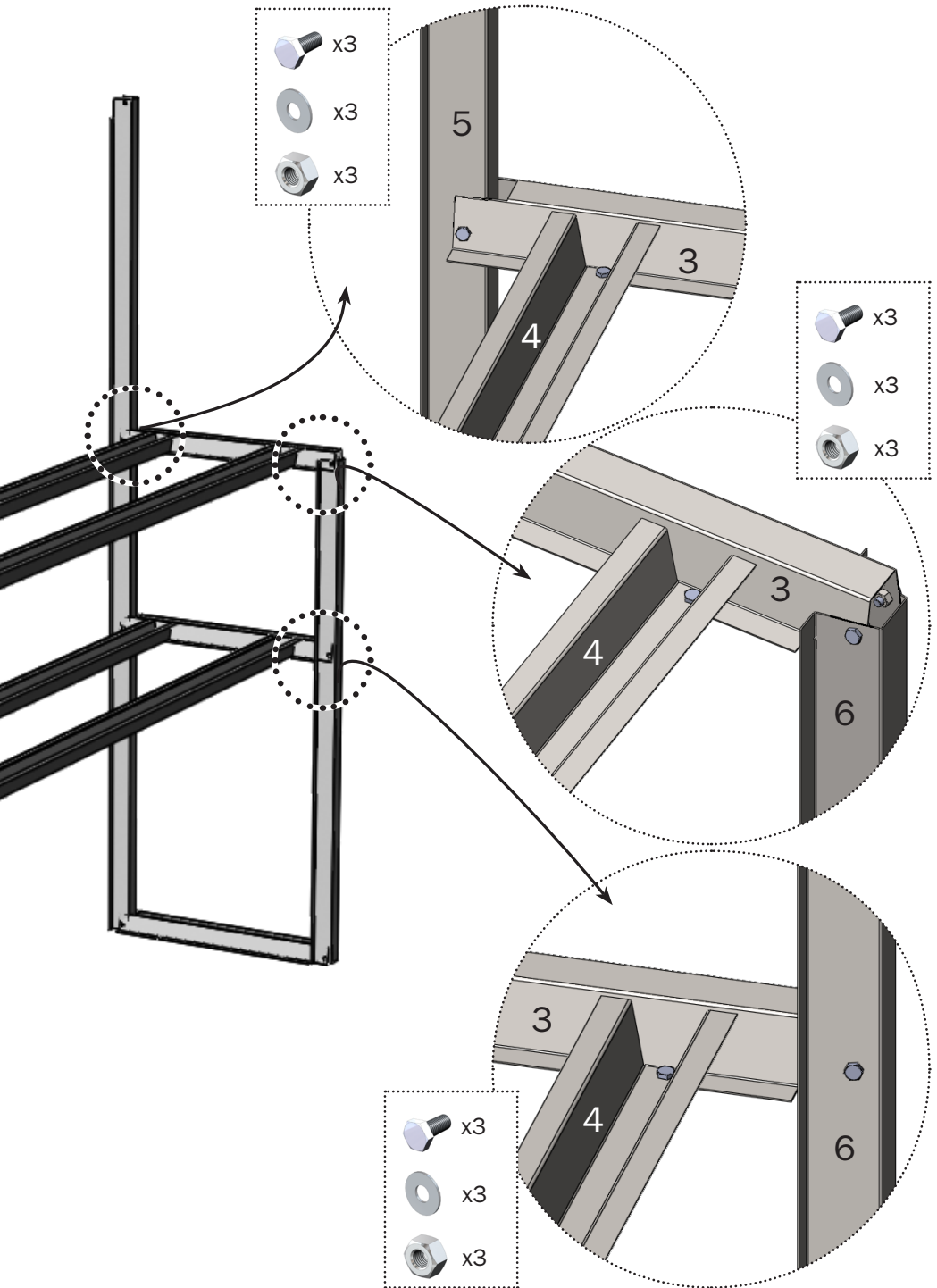



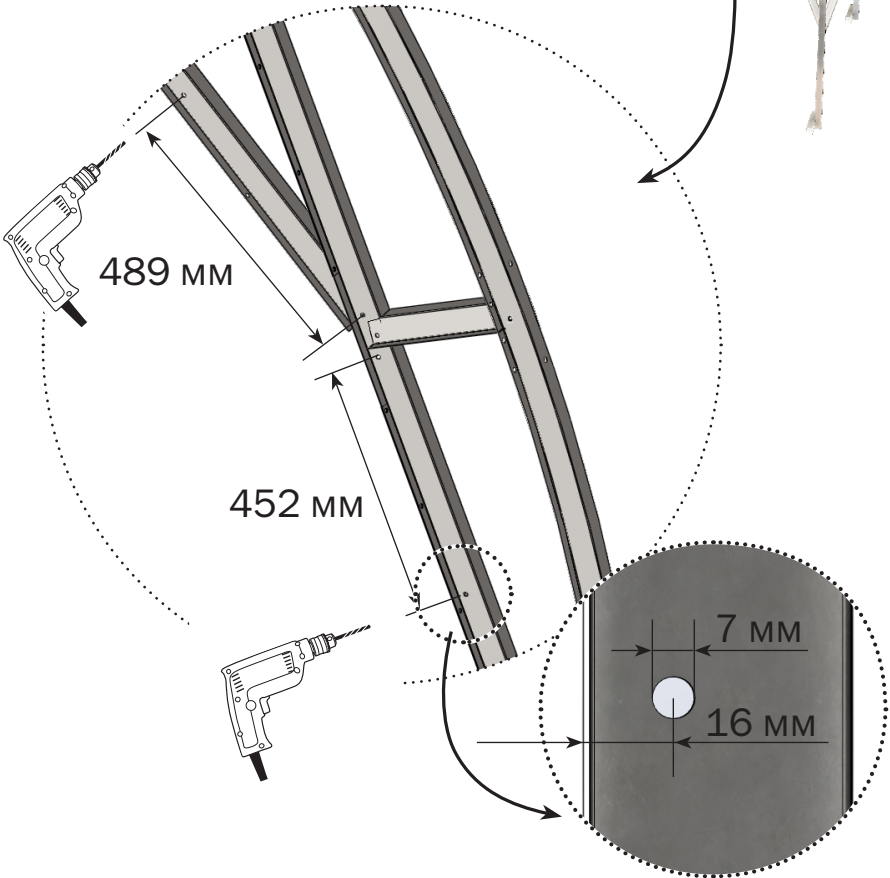
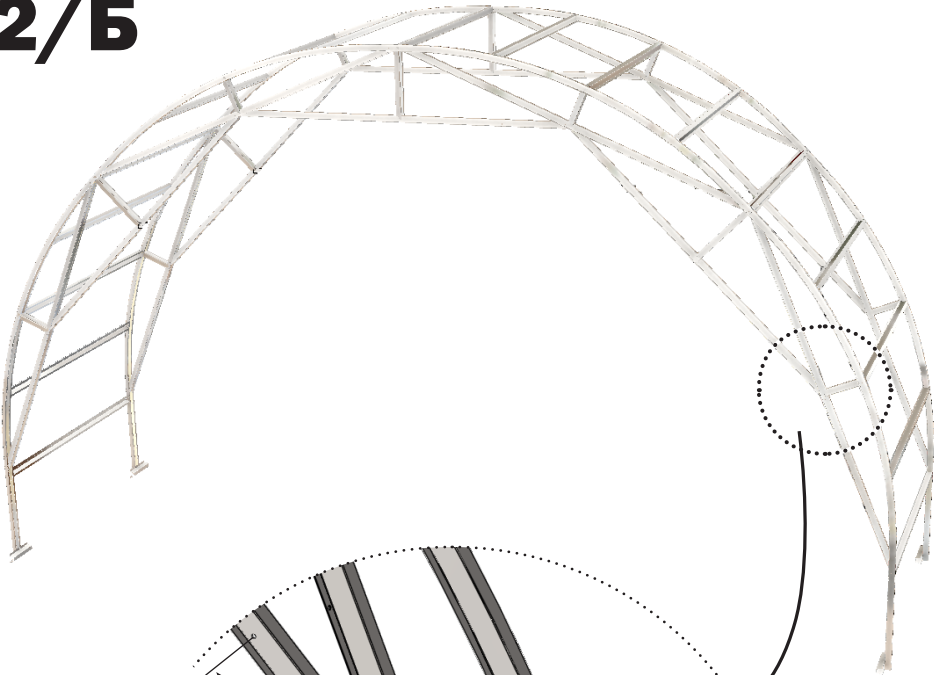

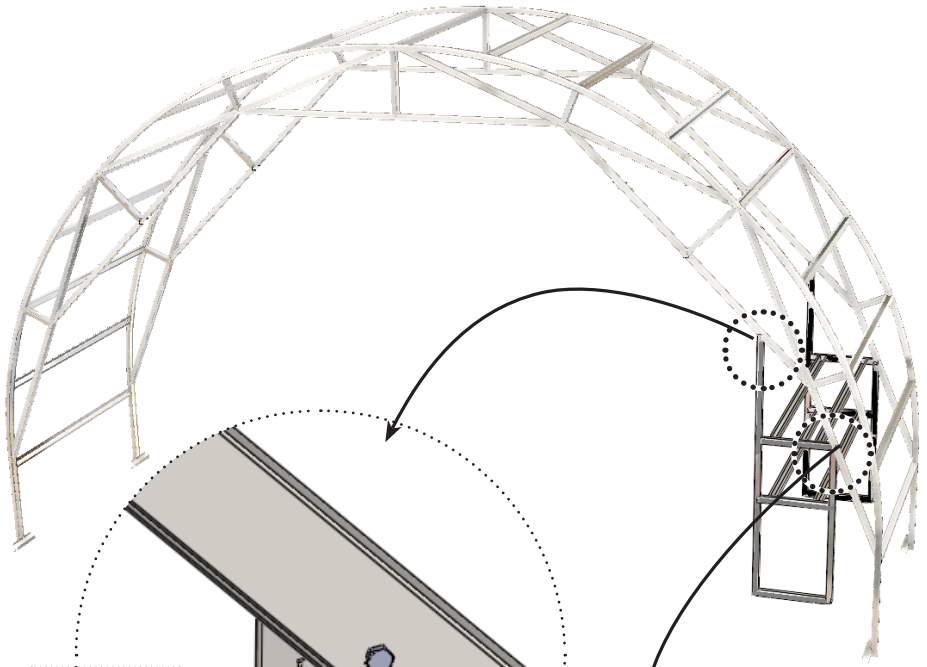

2/Б



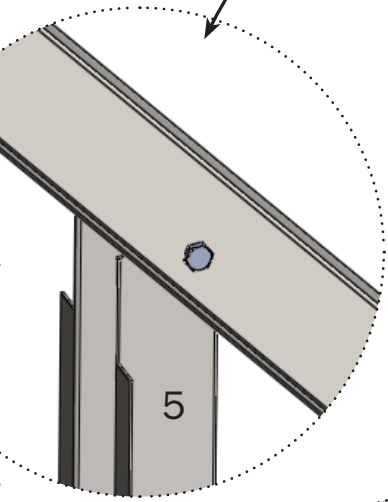

-  x2
-  x2
-  x2



-  x2
-  x2
-  x2

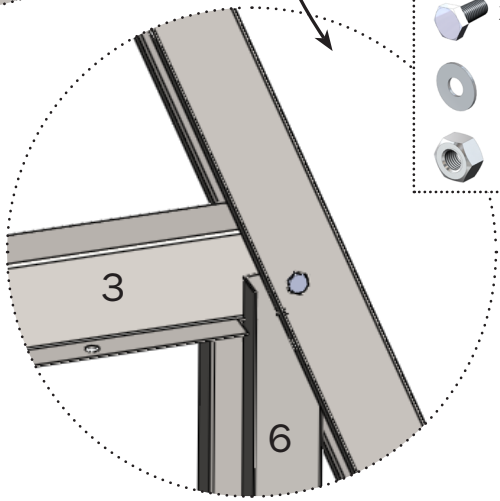

Вставка(А)

вставка пакет №1	вставка пакет №2
1 шт	1 шт

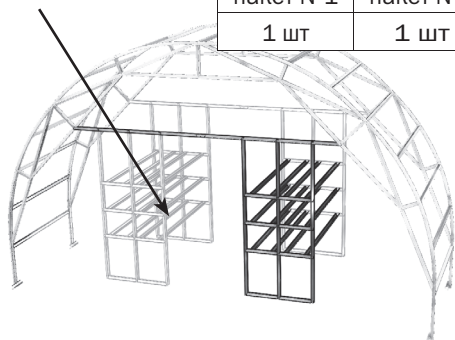

Вставка пакет №1

№1 L=2,3m		x2
		x10
		x10
		x10

Вставка пакет №1

№2 L=2,6m		x3
№3 L=0,6m		x8
№4 L=2,0m		x12
		x54
		x54
		x54

Вставка(а)

вставка пакет №2
1 шт

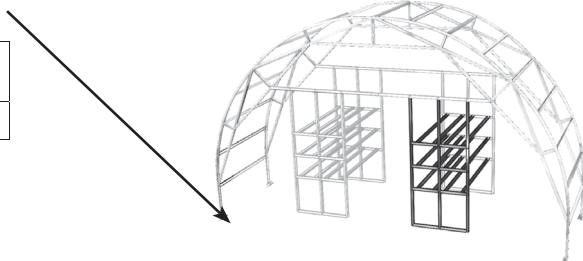

Вставка(Б)

вставка пакет №3
1 шт

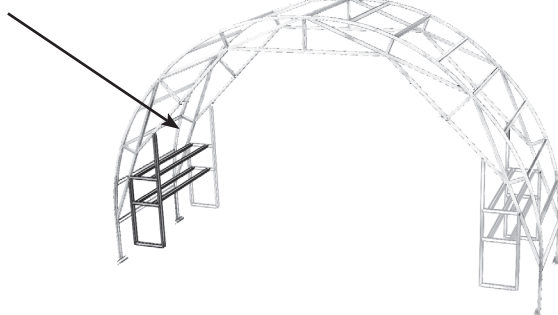

вставка пакет №3

№5 L=2,1m		x1
№6 L=1,2m		x1
№3 L=0,6m		x3
№4 L=2,0m		x4
		x22
		x22
		x22

А+вставка(А)

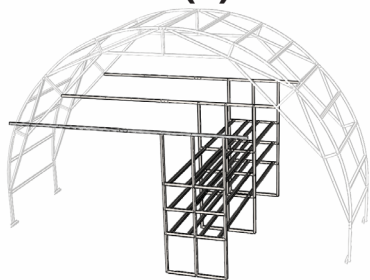

Б+вставка(Б)



**А+вставка(А)+
а+вставка(а)**



**А+вставка(А)+а+
вставка(а)+
Б+вставка(Б)**

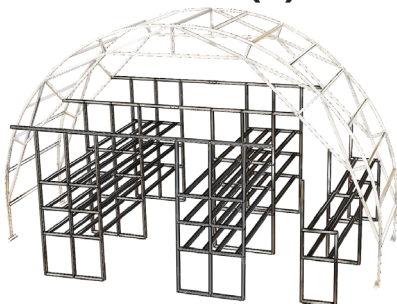

**А+а+А+а+
Б+вставкаБ+
вставкаБ**

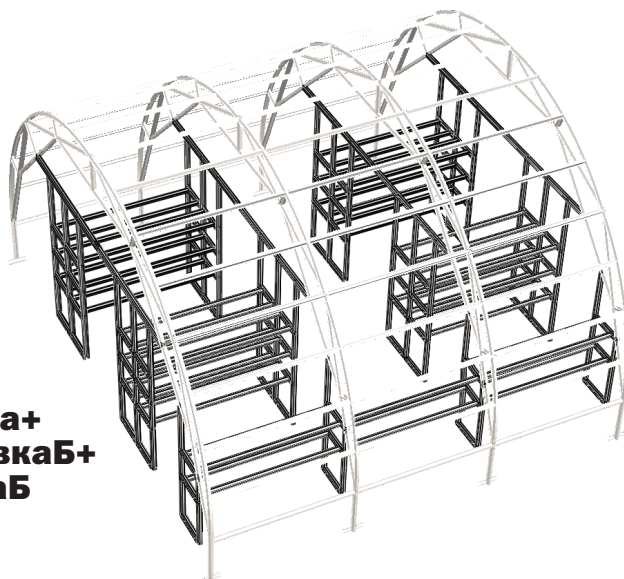



**Представительство теплиц
«Воля» в Саратовской области**

**г. Саратов, ул.Александровская, д.1А
(поселок Родные просторы)**

8 (8452) 98-83-18

8 (8452) 37-55-58

9675008318@mail.ru

Данное руководство не может быть воспроизведено в любой форме целиком или частично без письменного разрешения компании «Воля»

This manual may not be reproduced in any form in full or partially without written permission of Volya Company

RU
EN